

# Valorisation de l'enseignement Utilisation des technologies

*Unil*

UNIL | Université de Lausanne

Jacques LANARES

→ Contexte

→ Formation des enseignants

→ Utilisation de la technologie





*Unil*

UNIL | Université de Lausanne

Fondée en 1537

7 Facultés

900 Enseignants

1 '400 Assistants/  
Coll. Scient.

12' 500 étudiants





**Nouvelle loi en 2005**

- **Autonomie RH**
- **Autonomie Financière**
- **Autonomie Formations**
- **Autonomie Organisation**

Un projet «bottom up » ...



# Nombre moyen de citations par article: 5 premières universités classées en Europe

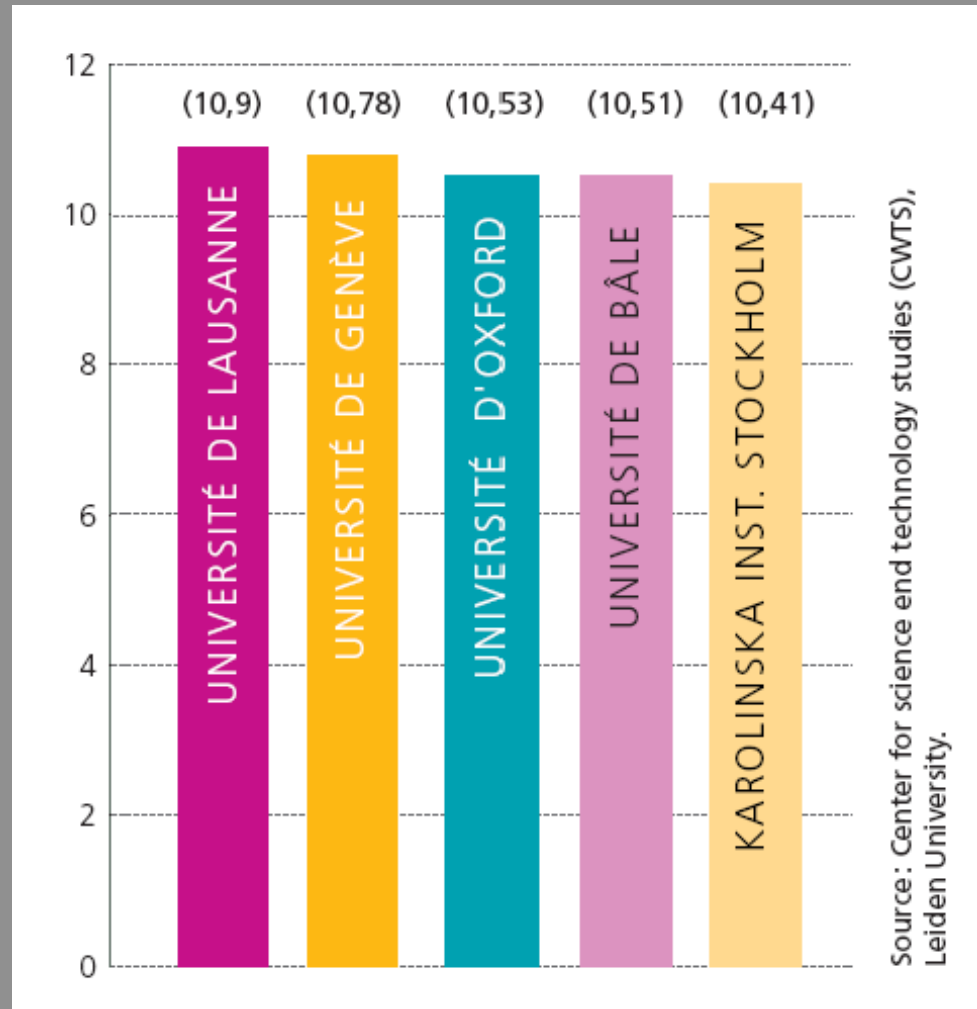

# Soutenir la motivation

$$M = C \times V$$

## Evolution du contexte de l'enseignement supérieur

➔ Politique

➔ Économique

➔ «Pédagogique»



# < 3 % des étudiants feront une carrière académique

Répartition

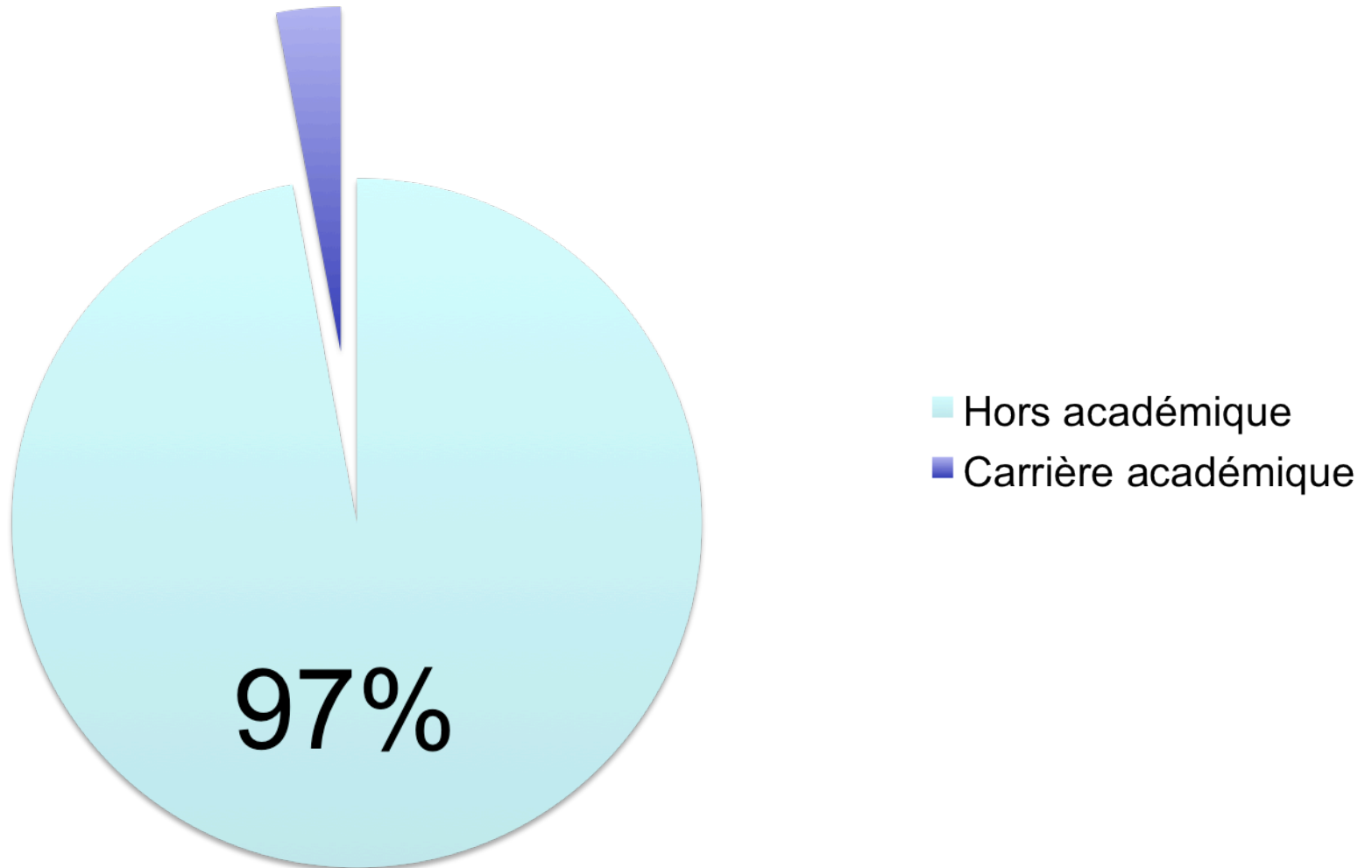

## Evolution du contexte de l'enseignement supérieur

➔ Politique

➔ Économique

➔ «Pédagogique»

---

# De la transmission...

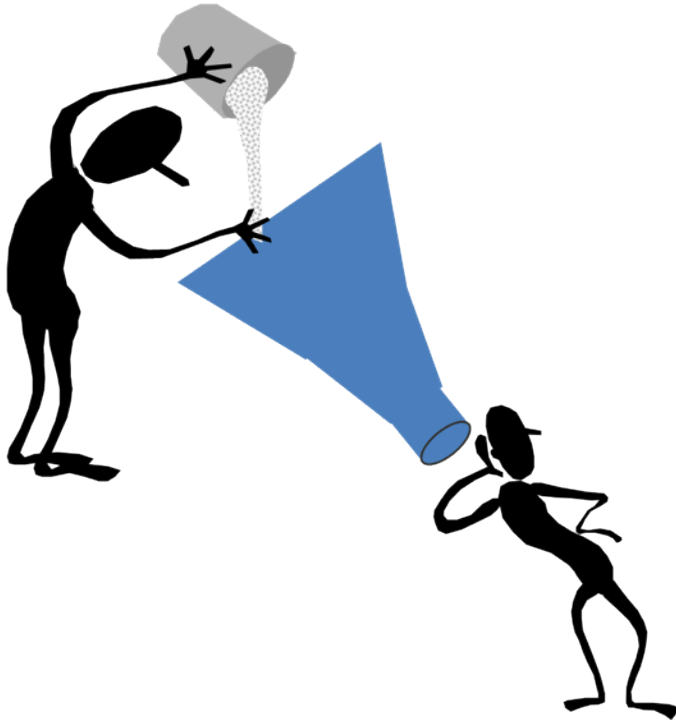

- Apprenant-e récepteur-trice de l'information
- Accumulation de connaissances
- Processus d'enseignement comme point de départ

---

# ... à la construction

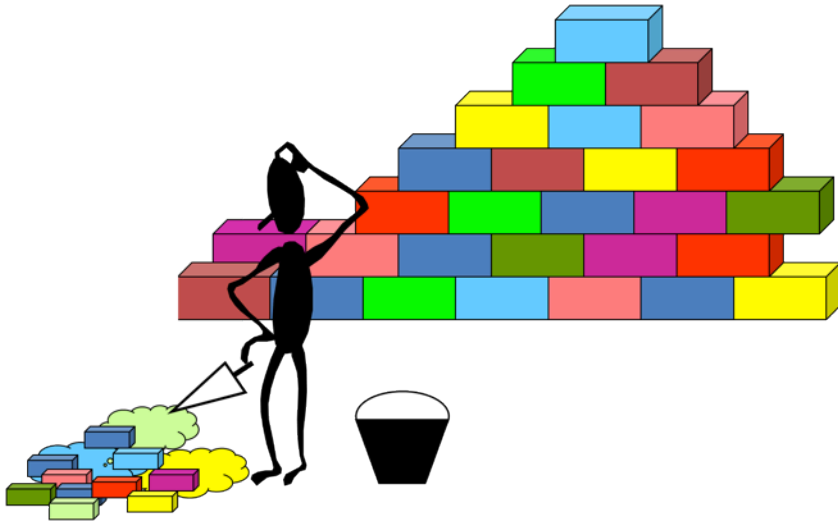

- Apprenant-e constructeur-trice de ses savoirs (sujet actif)
- Responsabilisation et autonomisation de l'apprenant-e
- Processus d'apprentissage comme point de départ



---

# D'un focus...

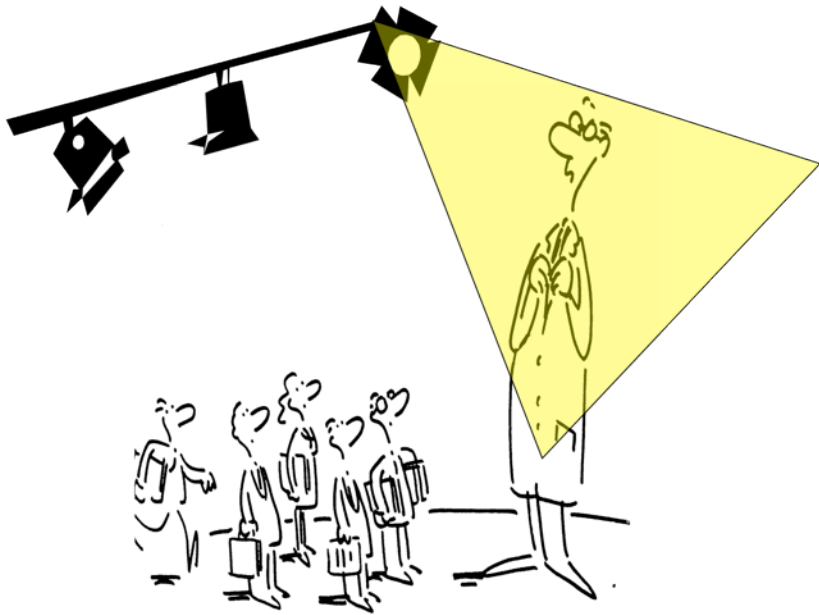

- Centration sur l'enseignant-e
- Centration sur les contenus
- Enseignant-e transmetteur-trice de contenus

---

## ... à un autre

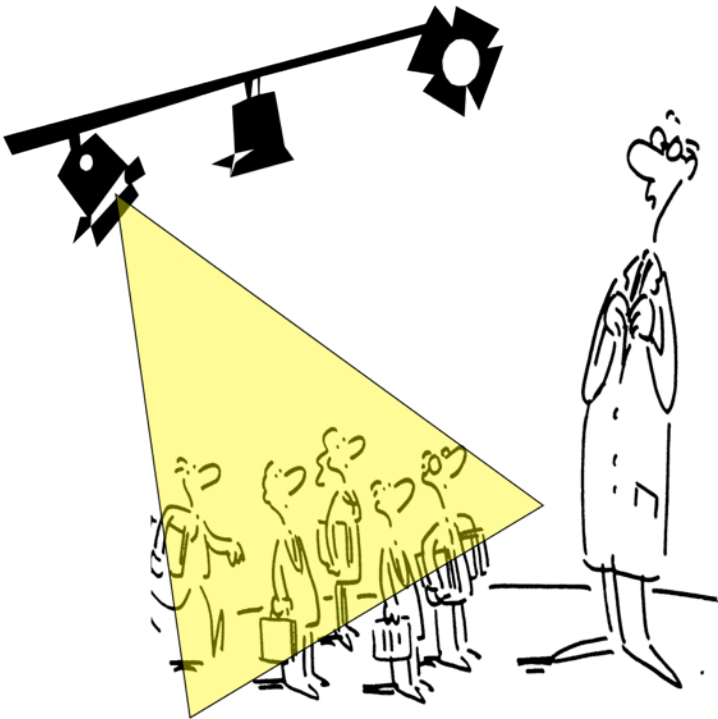

- Centration sur l'apprenant-e
- Centration sur les contenus et les acquis de formation (compétences)
- Enseignant-e facilitateur-trice de l'apprentissage

$$M=c \times V$$

## Valorisation – Reconnaissance Exigences

- Evaluation enseignement
- « Leçons d'épreuve »
- Titularisation
- Portfolio enseignement

# Une approche « dynamique »

La qualité comme processus de régulation de tensions

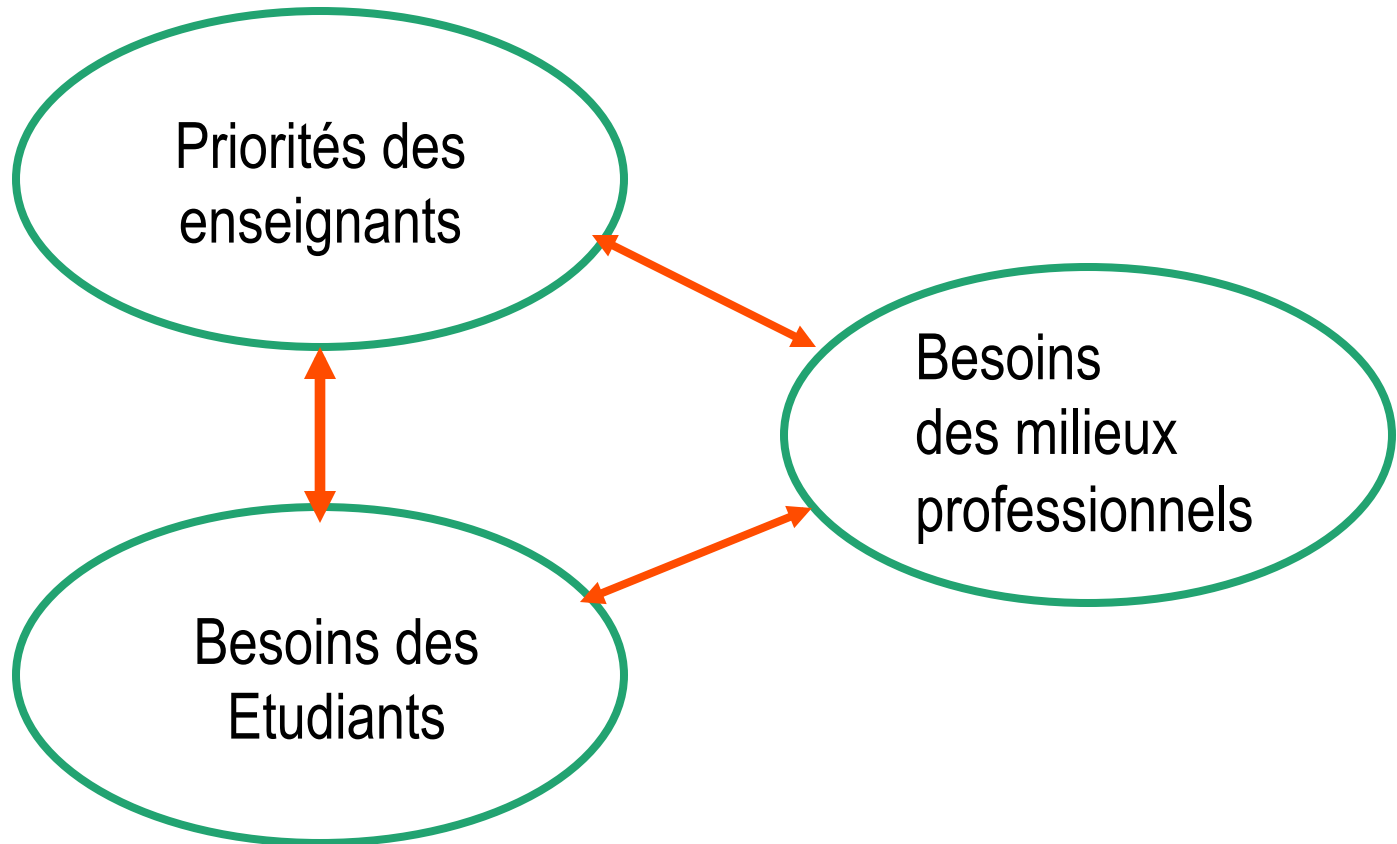



$$M=C_{xV}$$

## Compétences - Ressources

- CSE [www.unil.ch/cse](http://www.unil.ch/cse)
- FIP [www.unil.ch/fip](http://www.unil.ch/fip)
- Riset [www.unil.ch/riset](http://www.unil.ch/riset)

# CSE : 4 domaines d'intervention

➔ Evaluation

➔ Conseil

➔ Formation

➔ Recherche appliquée

# EVALUATION

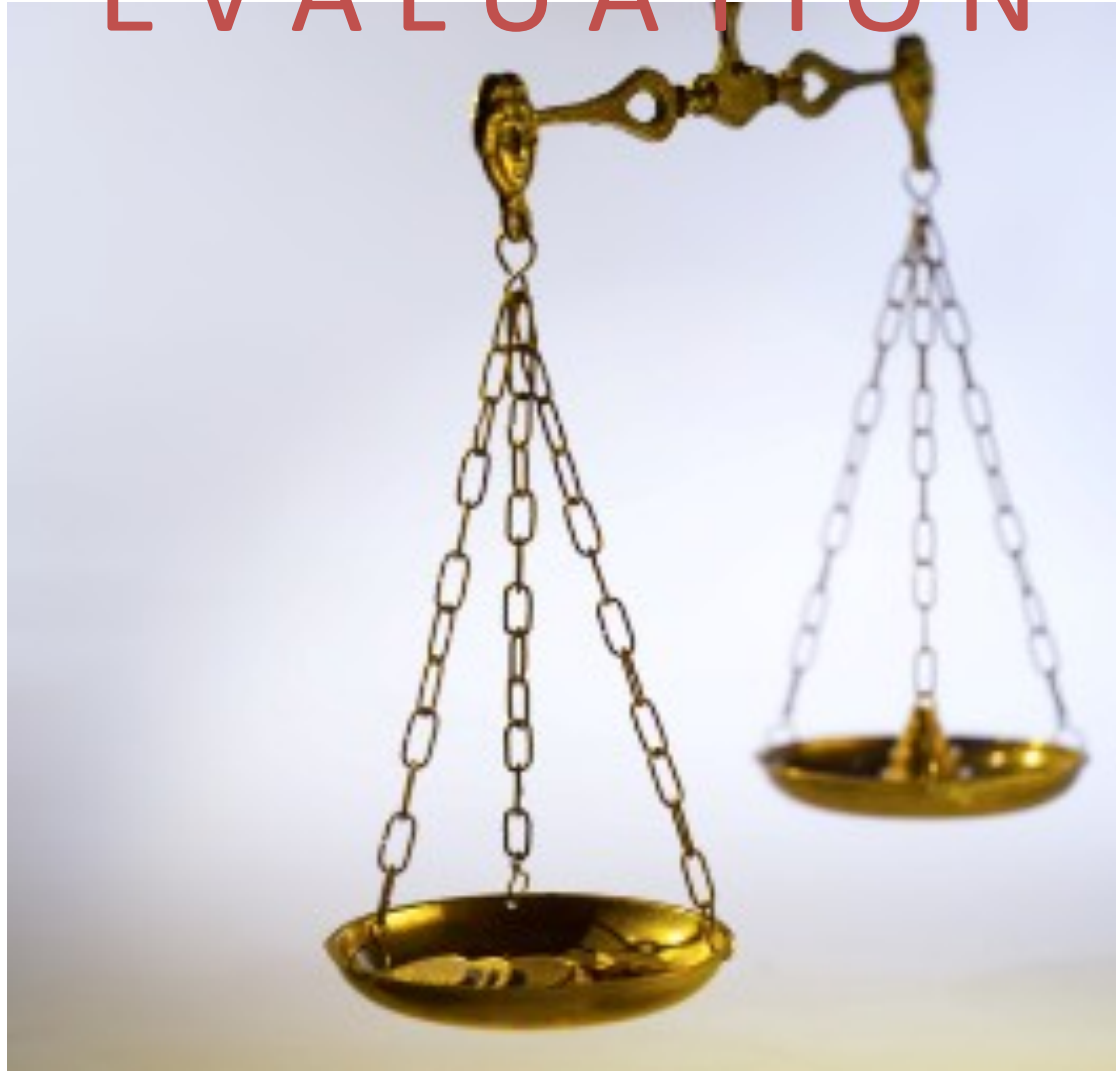

# CONSEIL





# FORMATION



# RECHERCHE APPLIQUEE



# Pourquoi un Fond d'Innovation Pédagogique?

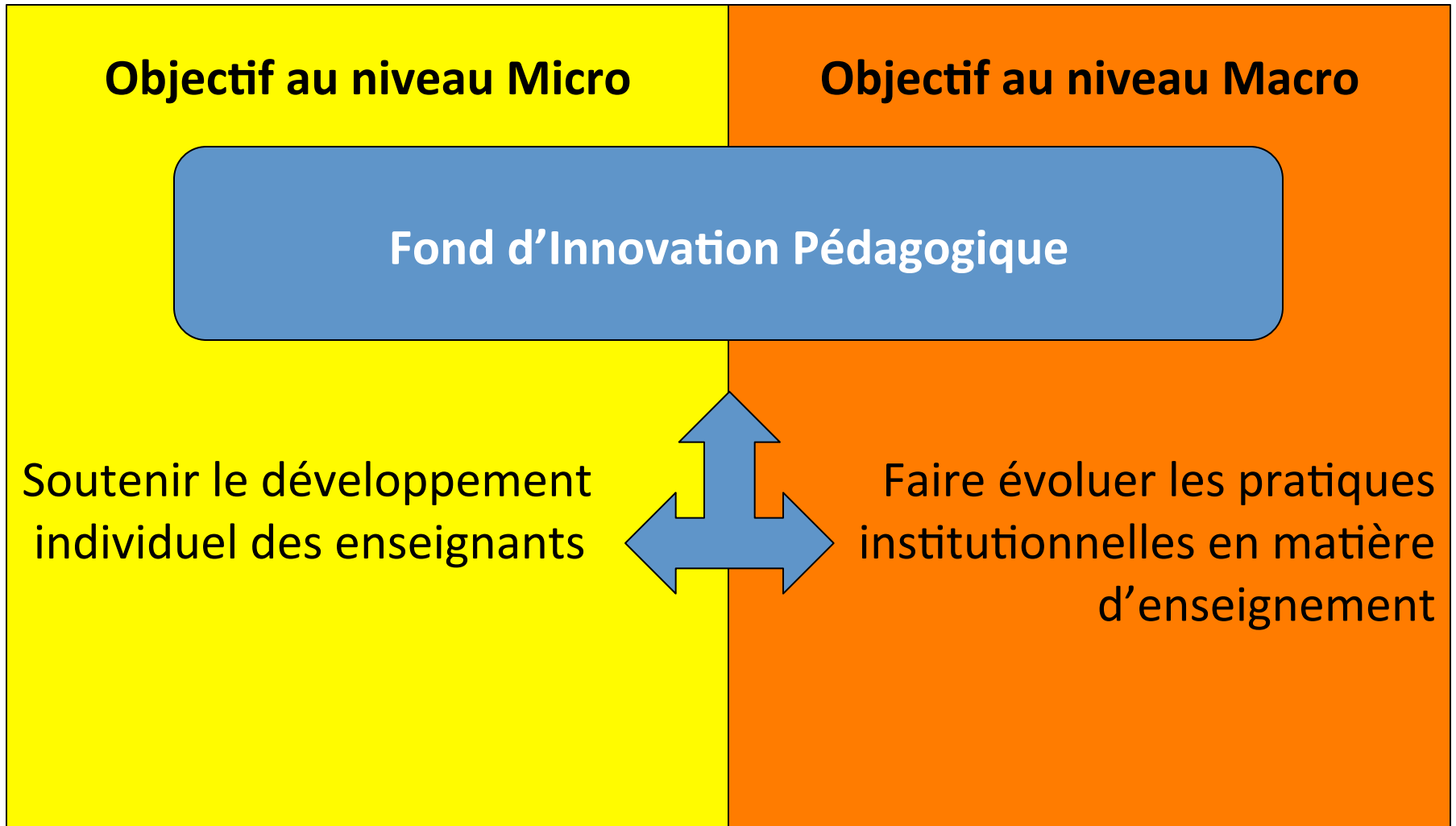

# Au niveau Micro, Individuel?

- S'appuie sur les expériences de l'enseignant
- Stimule la démarche réflexive
- S'adapte au « niveau » de développement de l'enseignant
- S'adapte aux objectifs et préférences de l'enseignant
- Permet de créer un projet sur mesure en fonction motivations
- S'adapte à la disponibilité de l'enseignant



## Au niveau Macro, Institutionnel ?

- Encourage le développement de nouvelles pratiques
- Améliore l'expérience d'apprentissage des étudiants
- Cible des dimensions spécifiques de l'apprentissage
- Soutien le développement professionnel des enseignants

# FIP

- Programme lancé en 2007
- 7 à 21 projets financés par année
- Max 25'000 € / projet
- Projets sur une année
- Evaluation par la communauté (critères)

# Critères d'évaluation

Intention et ou besoin pédagogique	
Caractère innovant	
Ancrage pédagogique	
Compatibilité avec stratégies	
Transfert	
« Pérennisation »	
Planning et management	

+ Etude de faisabilité

# Critères d'évaluation

Intention et ou besoin pédagogique	<ul style="list-style-type: none"><li>✓ Identification intention ou besoin</li><li>✓ Description solution ou scénario</li><li>✓ « Valeur ajoutée pédagogique »</li><li>✓ Amélioration de l'expérience d'apprentissage</li></ul>
Caractère innovant	<ul style="list-style-type: none"><li>✓ Dans le contexte spécifique de l'enseignement</li></ul>
Ancrage pédagogique	<ul style="list-style-type: none"><li>✓ Liens avec autres projets ou littérature</li></ul>
Compatibilité avec stratégies	<ul style="list-style-type: none"><li>✓ Unil, Educative, eLearning</li></ul>
Transfert	<ul style="list-style-type: none"><li>✓ Potentiel d'utilisation plus largement ou ailleurs</li></ul>
« Pérennisation »	<ul style="list-style-type: none"><li>✓ Intégration dans les cours et programmes existants</li><li>✓ Mesures structurelles pour favoriser pérennité</li></ul>
Planning et management	<ul style="list-style-type: none"><li>✓ Développement du projet</li><li>✓ Contacts avec partenaires potentiels</li><li>✓ Modalités d'évaluation</li></ul>

Vice-recteur responsable du Réseau

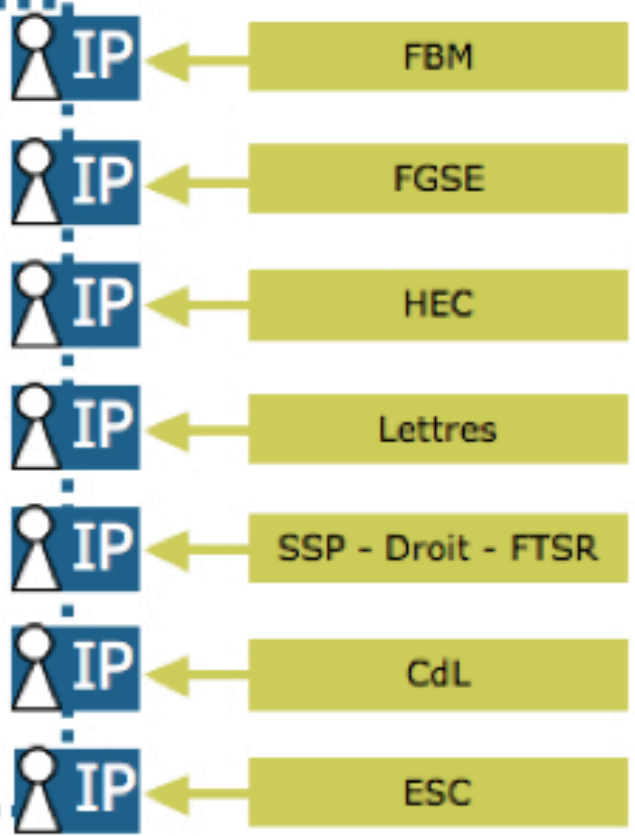

**Réseau  
Interfacultaire de  
Soutien  
Enseignement et  
Technologies**



**des informations**



**de la  
technique**



**de l'aide**



**de la  
formation**



+ veille technologique

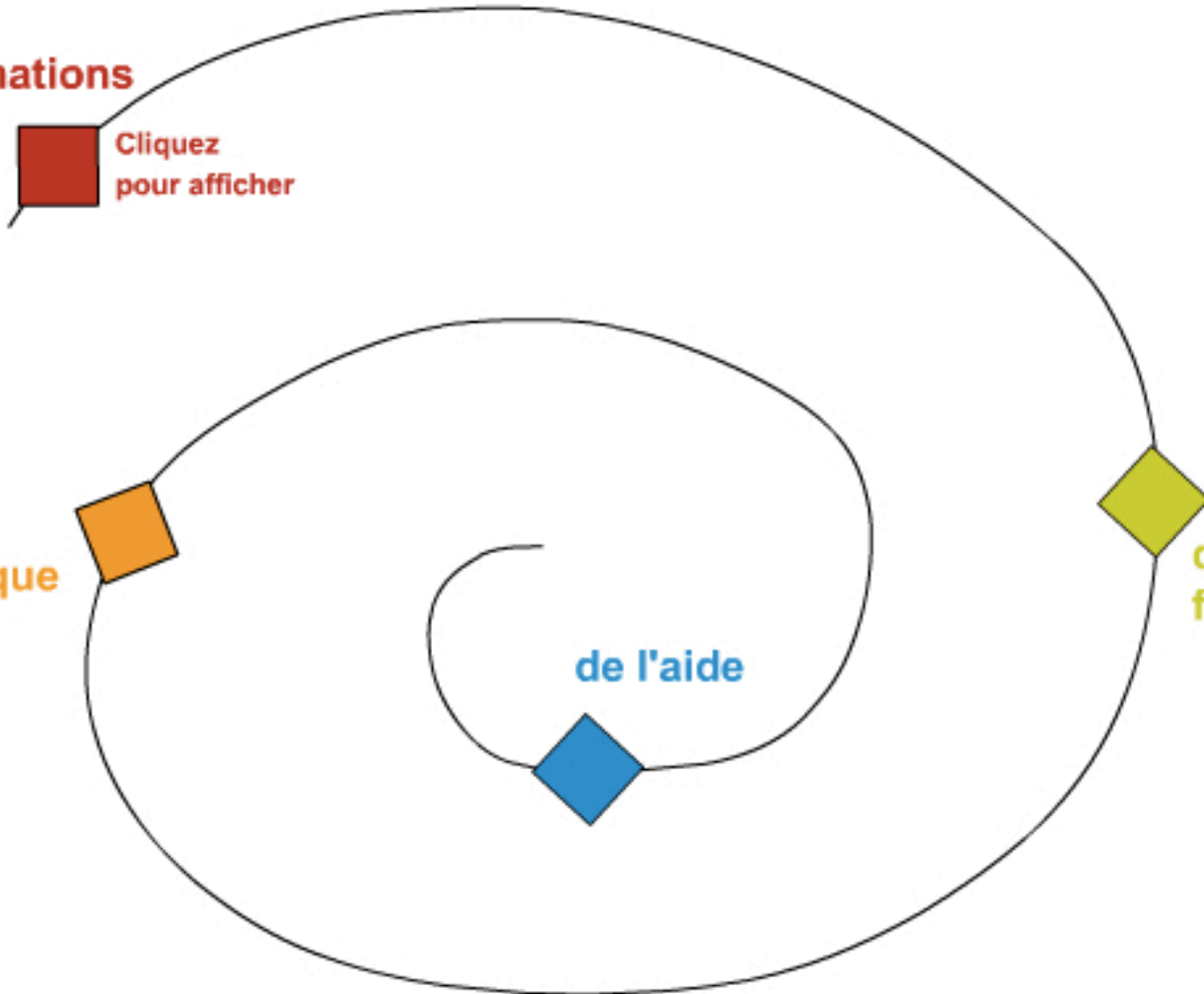



Utilisation des technologies

Au cœur: La valeur ajoutée pédagogique

# Objectif: contribuer à créer un environnement qui soutienne un apprentissage de qualité

## vision éducative sous-jacente:

- apprentissage en profondeur
- transfert des compétences
- acquisition de compétences transversales
- développement de l'autonomie de l'apprenant

## Cibles prioritaires

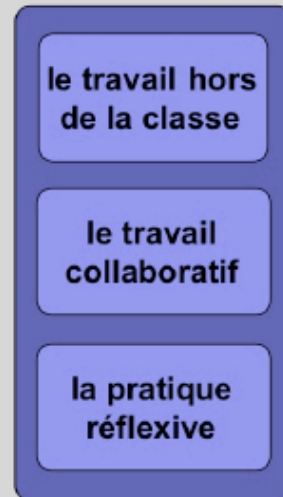

## Besoins à prendre en considération



## VALEURS

(qui guident la mise en oeuvre)



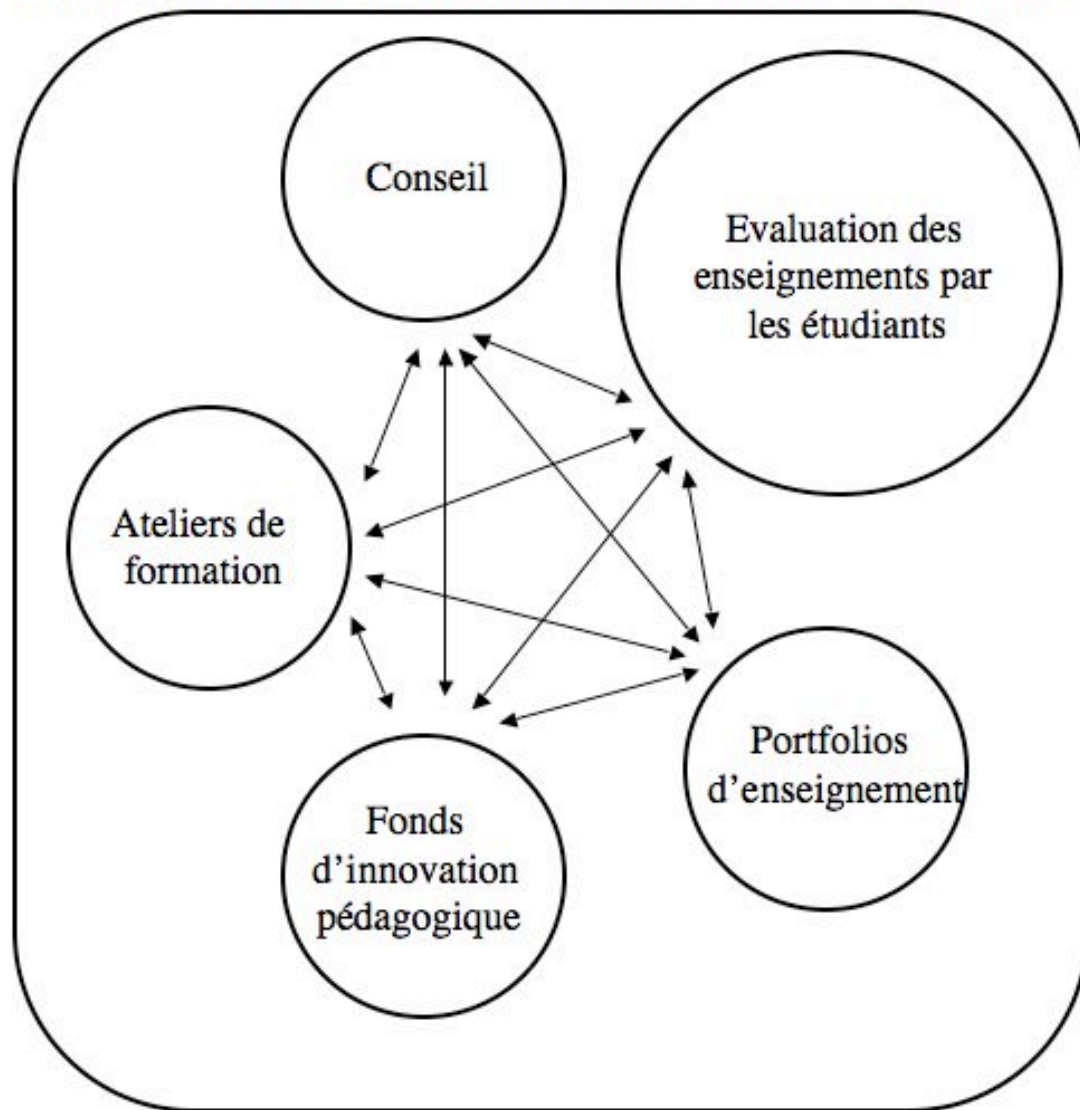

# Difficultés dans la réutilisation des ressources

- Métadonnées
- Granularité
- Qualité / validation
- Actualisation
- Appropriation
- Interopérabilité
- Coût de la réutilisation

Globalement faible motivation dans contexte de cursus individualisés

# Attentes

- Soutenir un questionnement
- Offrir un éventail de réponses
- Proposer des ressources flexibles, génériques
- Aider à préparer au « métier d'étudiant »
- Support pour les conseillers

Globalement soutenir le « changement de paradigme »

Plus que l'enseignement,  
valoriser l'apprentissage

Université

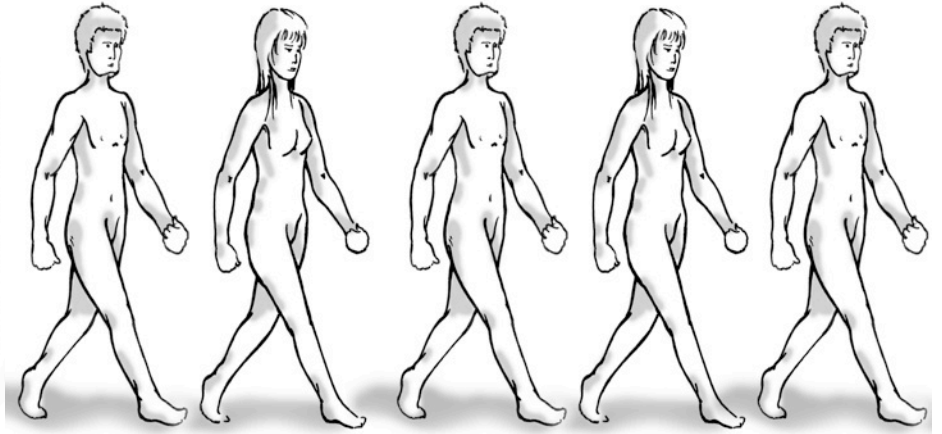
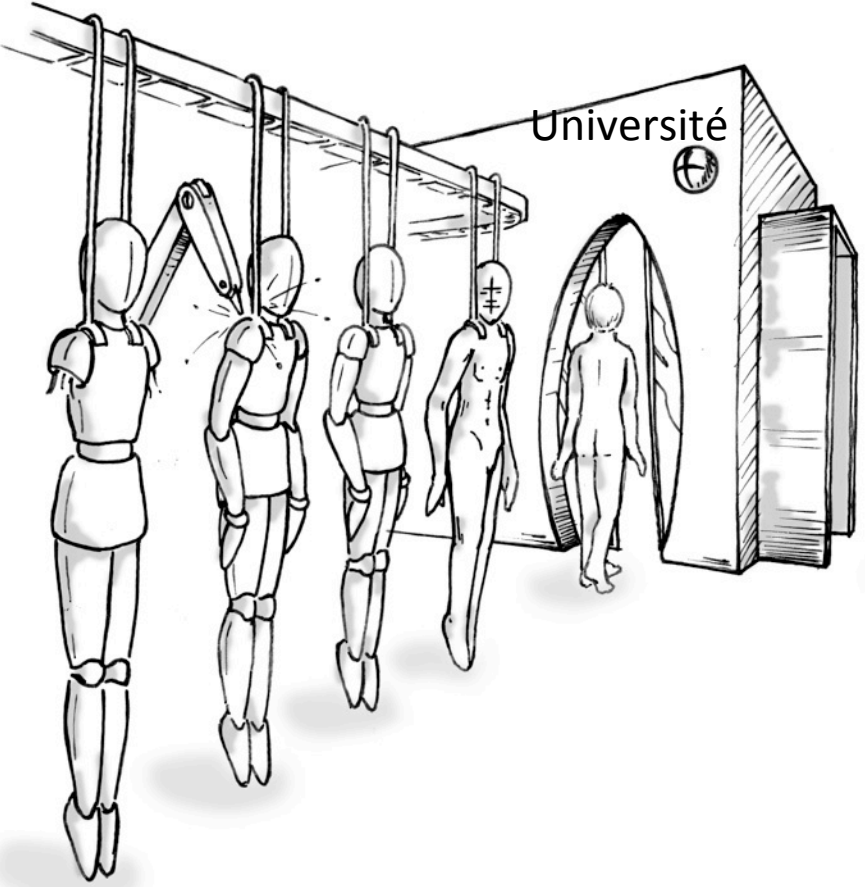

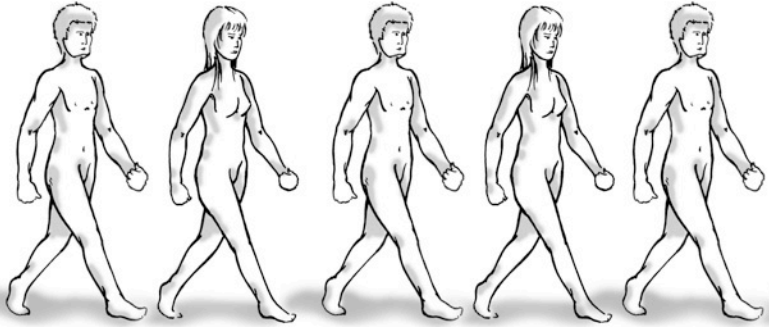



# L'apprentissage un processus invisible

Objectifs





A scenic view of a university campus framed by a large tree. The tree's thick trunk is on the left, and its dense green canopy arches over the scene. In the background, a paved path winds through a lush green field towards a line of trees and distant hills under a bright sky. A few people can be seen walking on the path. The overall atmosphere is peaceful and academic.

Merci de votre attention

[Jacques.lanares@unil.ch](mailto:Jacques.lanares@unil.ch)